

SONY®

FM/AM MiniDisc Player

Operating Instructions _____ EN

Manual de instrucciones _____ ES

説明書 _____ C

For installation and connections, see the supplied installation/connections manual.

Para obtener información sobre la instalación y las conexiones, consulte el manual de instalación/conexiones suministrado.

この説明書は、本機のインストールと接続に関する情報を提供しています。インストールと接続の詳細については、付属のインストール/接続マニュアルをご覧ください。© 1998 Sony Corporation



MDX-C7900

© 1998 by Sony Corporation

Welcome !

Thank you for purchasing the Sony MiniDisc Player. This unit lets you enjoy a variety of features by using a rotary commander.

In addition to the MD playback and the radio operations, you can expand your system by connecting an optional CD/MD unit**.

If you connect an optional CD unit with the CD TEXT function, the CD TEXT information will appear in the display when you play back a CD TEXT disc*.

* *A CD TEXT disc is an audio CD that includes information such as the disc name, artist name and track names. This information is recorded on the disc.*

** *You can connect to an MD changer, CD changer, and MD player, or CD player.*

Table of Contents

This Unit Only

Location of controls	4
----------------------------	---

Getting Started

Resetting the unit	5
Detaching the front panel	5
Preparing the rotary commander	5
Setting the clock	6

MD Player

Listening to a MD	6
Playing a MD in various modes	8

Radio

Memorizing stations automatically	
— Best Tuning Memory (BTM)	9
Memorizing only the desired stations	9
Receiving the memorized stations	9
Storing the station names	
— Station Memo	10
Locating a station by name	
— List-up	11

Other Functions

Using the rotary commander	11
Adjusting the sound characteristics	12
Attenuating the sound	13
Changing the sound and display settings	13

With Optional Equipment

CD/MD Unit

Playing a CD or MD	14
Scanning the tracks	
— Intro Scan	15
Playing tracks repeatedly	
— Repeat Play	15
Playing tracks in random order	
— Shuffle Play	15
Labeling a CD	
— Disc Memo	16
Locating a disc by name	
— List-up	17
Selecting specific tracks for playback	
— Bank	17

Additional Information

Precautions	18
Maintenance	19
Dismounting the unit	19
Specifications	20
Troubleshooting guide	21

Location of controls

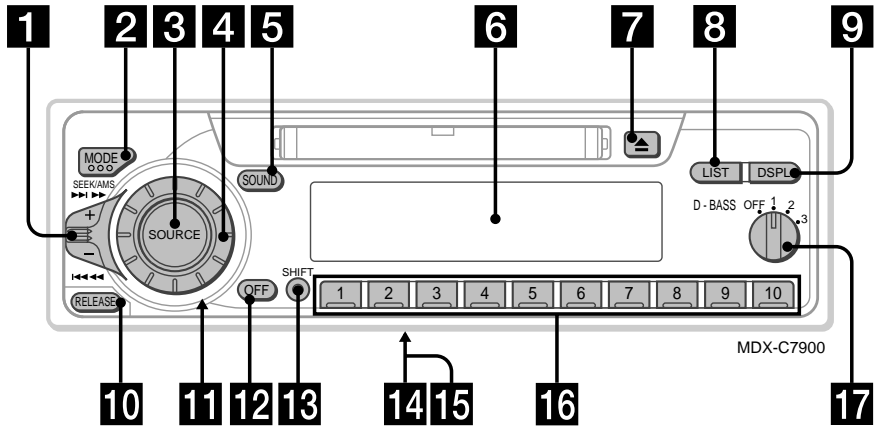

Refer to the pages for details.

- 1** SEEK/AMS (seek/Automatic Music Sensor/manual search) control 7, 9, 10, 14, 17
- 2** MODE (band/unit select) 9, 14
- 3** SOURCE (source select) button 6, 9, 14
- 4** Dial (volume/bass/treble/left-right/front-rear control) 6, 10, 11, 12, 16
- 5** SOUND button 12
- 6** Display window
- 7** (eject) button 6
- 8** LIST button
 - Disc Memo 16
 - List-up 11, 16
 - Station Memo 10, 11
- 9** DSPL (display mode change) button 7, 10, 11, 14, 16, 17
- 10** RELEASE (front panel release) button 5, 19
- 11** Reset button (located on the front side of the unit hidden by the front panel) 5
- 12** OFF button 5, 6
- 13** SHIFT button
 - PLAY MODE 8, 9, 10, 15, 17
 - REP 8, 15
 - SET UP 6, 7, 13, 14
 - SHUF 8, 15
- 14** POWER SELECT switch (located on the bottom of the unit)
 - See "POWER SELECT switch" in the Installation/Connections manual.
- 15** Frequency Select switch (located on the bottom of the unit)
 - See "Frequency Select switch" in the Installation/Connections manual.
- 16** During radio reception:
 - Number buttons 9
 During CD/MD playback:
 - Direct disc selection buttons 14
- 17** D-BASS dial 13

Getting Started

Attaching the front panel

Align part **(A)** of the front panel to part **(B)** of the unit as illustrated, and push until it clicks.

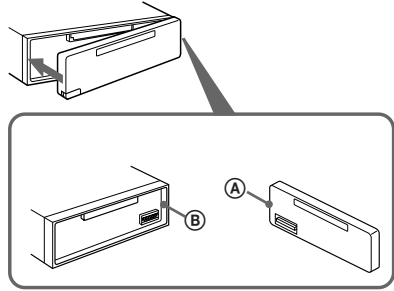

Notes

- Be sure not to attach the front panel upside down.
- Do not press the front panel hard against the unit when attaching it. Press it lightly against the unit.
- Do not press hard or put excessive pressure on the display windows of the front panel.
- Do not expose the front panel to direct sunlight, heat sources such as hot air ducts, and do not leave it in a humid place. Never leave it on the dashboard of a car parked in direct sunlight where there may be a considerable rise in temperature.

Caution alarm

If you turn the ignition key switch to the OFF position without removing the front panel, the caution alarm will beep for a few seconds (only when the POWER SELECT switch is set to the **(A)** position).

Preparing the rotary commander

When you mount the rotary commander, attach the label in the illustration below.

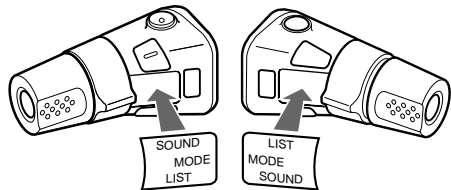

Resetting the unit

Before operating the unit for the first time or after replacing the car battery, you must reset the unit.

Press the reset button with a pointed object, such as a ballpoint pen.

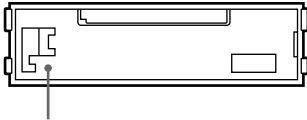

Reset button

Note

Pressing the reset button will erase the clock and some memorized functions.

Detaching the front panel

You can detach the front panel of this unit to prevent the unit from being stolen.

- 1 Press **(OFF)**.
- 2 Press **(RELEASE)** to open up the front panel. Then slide the front panel a little to the left, and pull it off towards you.

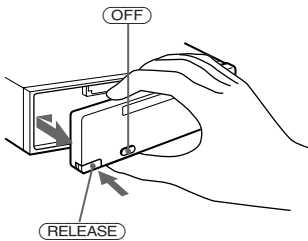

Notes

- Be sure not to drop the panel when detaching it from the unit.
- If you press **(RELEASE)** to detach the panel while the unit is still on, the unit will turn off automatically to prevent the speakers from being damaged.
- When you carry the front panel with you, put it in the supplied front panel case.

Setting the clock

The clock has a 12-hour digital indication.

Example: Set the clock to 10:08

- 1 Press (SHIFT), then press (2) (SET UP).

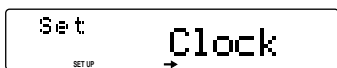

- 1 Press (4) (←→).



The hour digit flashes.

- 2 Set the hour.

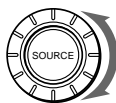

to go backward

to go forward

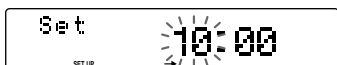

- 3 Press (4) (←→).

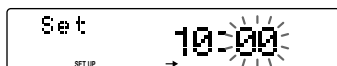

The minutes digits flash.

- 4 Set the minutes.

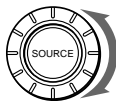

to go backward

to go forward

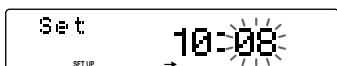

- 2 Press (SHIFT).

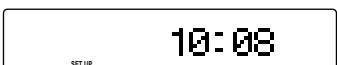

The clock starts.

- 3 Press (SHIFT).
When the mode setting is complete, the normal playback mode appears.

Note

If the POWER SELECT switch on the bottom of the unit is set to the (B) position, turn the power on first, then set the clock.

MD Player

Listening to an MD

Simply insert the MD.
Playback starts automatically.

Labeled side up

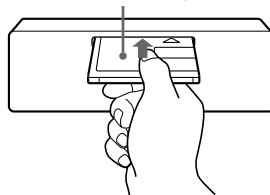

If an MD is already inserted, press (SOURCE) repeatedly until "MD" appears.

The title of the MD* and the track title will be displayed on the display window, then the playing time will appear.

Elapsed playing time

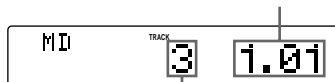

Track number

* Only if these titles are prerecorded on the MD.

Tip

If the name of the MD is too long, you can scroll it across the display window by pressing (SHIFT), then (1) (←) while the disc name or track name is displayed.

When the last track on the MD is over

the track number indication will return to "1," and the playback will restart from the first track of the MD.

To Press

Stop playback (OFF)

Eject the MD ▲

Changing the displayed items

Each time you press (DSPL), the item changes as follows:

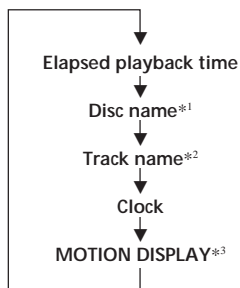

*1 If there is no prerecorded title for a disc "NO D.Name" will appear on the display.

*2 If a track title is not prerecorded, "NO T.Name" will be displayed.

*3 All the items above are scrolled in the display one by one in order.

Automatically scrolling a disc name

— Auto Scroll

If the disc name or track name on an MD exceeds 10 characters and the Auto Scroll function is on, automatically scrolls on the display as follows:

- The disc name appears when the disc has changed (if the disc name is selected).
- The track name appears when the track has changed (if the track name is selected).
- The disc or track name appears depending on the setting when you press (SOURCE) to select an MD.

If you press (DSPL) to change the display item, the disc or track name of the MD is scrolled automatically whether you set the function on or off.

1 During playback, press (SHIFT).

2 Press (2) (SET UP) repeatedly until "A.Scr1" appears.

3 Press (4) (→) to select "A.Scr1 on".

4 Press (SHIFT).

To cancel Auto Scroll, select "A.Scr1 off" in step 2 above.

Locating a specific track

— Automatic Music Sensor (AMS)

During playback, press either side of (SEEK/AMS) momentarily.



To locate succeeding tracks

To locate preceding tracks

Locating a specific point in a track

— Manual Search

During playback, push the (SEEK/AMS) control up or down and hold. Release when you have found the desired point.



To search forward

To search backward

Note

If "LLLLL" or "RRRRR" appears in the display, that means you have reached the beginning or the end of the disc and you cannot go any further.

Playing a MD in various modes

You can play MDs in various modes:

- Intro (Intro Scan) lets you play the first 10 seconds of all the tracks.
- Repeat (Repeat Play) repeats the current track.
- Shuf (Shuffle Play) plays all the tracks in random order.

Searching for the desired track

— Intro Scan

1 During playback, press (SHIFT).

Every time you press (SHIFT), only the items you can select light up.

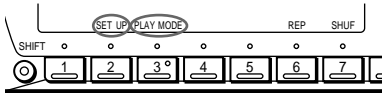

2 Press (3) (PLAY MODE) repeatedly until "Intro" appears.



3 Press (4) (→) to select "Intro on".



Intro Scan starts.

4 Press (SHIFT).

To go back to the normal playback mode, select "Intro off" in step 3 above.

Playing tracks repeatedly

— Repeat Play

1 During playback, press (SHIFT).

2 Press (6) (REP) repeatedly until "Repeat 1" appears.

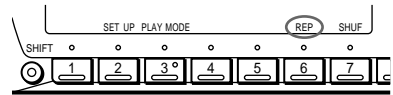

Repeat Play starts.

3 Press (SHIFT).

To go back to the normal playback mode, select "Repeat off" in step 2 above.

Playing tracks in random order

— Shuffle Play

1 During playback, press (SHIFT).

2 Press (7) (SHUF) repeatedly until "Shuf 1" appears.

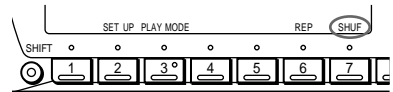

Shuffle Play starts.

3 Press (SHIFT).

To go back to the normal playback mode, select "Shuf off" in step 2 above.

Memorizing stations automatically

— Best Tuning Memory (BTM)

The unit selects the stations with the strongest signals and memorizes them in the order of their frequencies. You can store up to 10 stations on each band (FM1, FM2 and AM).

Caution

When tuning in a station while driving, use Best Tuning Memory to prevent accidents.

- 1 Press **(SOURCE)** repeatedly to select the tuner.
Each time you press **(SOURCE)**, the source changes as follows:

MD ↔ Tuner

- 2 Press **(MODE)** repeatedly to select the band.
Each time you press **(MODE)**, the band changes as follows:

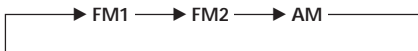

- 3 Press **(SHIFT)**.
- 4 Press **(3)** (PLAY MODE) repeatedly until "B.T.M" appears.
- 5 Press **(4)** (→).
The unit stores stations in the order of their frequencies on the number buttons.
A beep sounds and the setting is stored.
- 6 Press **(SHIFT)**.

Notes

- The unit does not store stations with weak signals. If only a few stations are received, some number buttons will retain their former setting.
- When a number is indicated in the display, the unit starts storing stations from the one currently displayed.

Memorizing only the desired stations

You can store up to 10 stations on each band (20 for FM1 and FM2, 10 for AM) in the order of your choice.

- 1 Press **(SOURCE)** repeatedly to select the tuner.
- 2 Press **(MODE)** repeatedly to select the band (FM1, FM2 or AM).
- 3 Push the **(SEEK/AMS)** control up or down to tune in the station you want to store on the number button.
- 4 Press the desired number button (**(1)** to **(10)**) for two seconds until "MEM" appears.
The number button indication appears in the display.

Note

If you try to store another station on the same number button, the previously stored station will be erased.

Receiving the memorized stations

- 1 Press **(SOURCE)** repeatedly to select the tuner.
- 2 Press **(MODE)** repeatedly to select the band (FM1, FM2 or AM).
- 3 Press the number button (**(1)** to **(10)**) momentarily where the desired station is stored.

If you cannot tune in a preset station

Push the **(SEEK/AMS)** control up or down momentarily to search for the station (Automatic Tuning).

Scanning stops when the unit receives a station. Push the **(SEEK/AMS)** control up or down repeatedly until the desired station is received.

Note

If the automatic tuning stops too frequently, press **(SHIFT)**, then press **(3)** (PLAY MODE) repeatedly until "Local" (local seek mode) is displayed. Then press **(4)** (→) to select "on". Only the stations with relatively strong signals will be tuned in.

Tip

If you know the frequency of the station you want to listen to, push the **(SEEK/AMS)** control up or down and hold until the desired frequency appears (manual tuning).

EN

If FM stereo reception is poor

— Monaural Mode

1 Press **(SHIFT)**, then press **(3)** (PLAY MODE) repeatedly until "Mono" appears.

2 Press **(4)** (→) repeatedly until "Mono on" appears.
The sound improves, but becomes monaural ("ST" disappears).

3 Press **(SHIFT)**.

To go back to the normal mode, select "Mono off" in step 2 above.

Changing the displayed items

Each time you press **(DSPL)**, the item changes as follows:

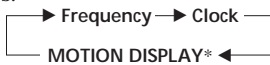

* All the items above are scrolled in the display one by one in order.

Storing the station names

— Station Memo

You can assign a name to each radio station and store it in memory. The name of the station currently tuned in appears in the display. You can store up to eight characters for a station.

Storing the station names

1 Tune in a station whose name you want to store.

2 Press **(LIST)** for two seconds.



3 Enter the characters.

- 1 Rotate the dial clockwise to select the desired characters.
(A → B → C → ... Z → 0 → 1 → 2 → ... 9 → + → - → * → / → \ → > → < → . → _)



If you rotate the dial counterclockwise, the characters appear in the reverse order.

If you want to put a blank space between characters, select "_" (under-bar).

- 2 Press **(4)** (→) after locating the desired character.

The flashing cursor moves to the next space.



If you press **(1)** (←), the flashing cursor moves to the left.

- 3 Repeat steps 1 and 2 to enter the entire name.

4 To return to the normal radio reception, press **(LIST)** for two seconds.

Tip

To erase/correct a name, enter "_" (under-bar) for each character.

Displaying the station name

Press **(DSPL)** during radio reception.



Each time you press **(DSPL)**, the item changes as follows:



*1 If the station name of a station is not stored, "NO Name" appears in the display for one second.

*2 All the items above are scrolled in the display one by one in order.

Erasing the station name

- 1 Tune in any station and press **(LIST)** for two seconds.
- 2 Press **(DSPL)** for two seconds.
- 3 Rotate the dial to select the name that you want to erase.
- 4 Press **(5)** (**ENTER**) for two seconds. The name is erased. Repeat steps 3 and 4 if you want to erase other names.
- 5 Press **(LIST)** for two seconds. The unit returns to the normal radio reception mode.

Locating a station by name — List-up

- 1 Press **(LIST)** momentarily. The name assigned to the station currently playing appears in the display.



- 2 Press **(LIST)** repeatedly until you find the desired station.
- 3 Press **(5)** (**ENTER**) to tune in the desired station.

Note

Once the station name or frequency has been displayed for five seconds, the display goes back to its normal mode. To turn off the display, press **(DSPL)**.

Other Functions

Using the rotary commander

The rotary commander works by pressing buttons and/or rotating controls. You can control the optional CD or MD unit with the rotary commander.

By pressing the button (the SOURCE and MODE buttons)

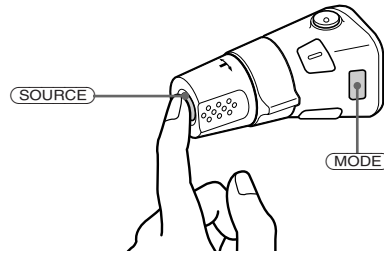

Every time you press **(SOURCE)**, the source changes as follows:
Tuner → CD → MD

Pressing **(MODE)** changes the operation in the following ways:

- Tuner : FM1 → FM2 → AM
- CD unit : CD1 → CD2 → ...
- MD unit : MD1 → MD2 → ...

Tip

When the **POWER SELECT** switch is set to position **(B)**, you can turn on this unit by pressing **(SOURCE)** on the rotary commander.

By rotating the control (the SEEK/AMS control)

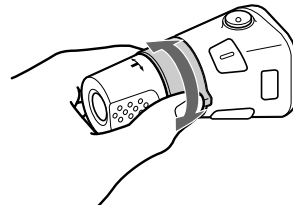

continue to next page →

Rotate the control momentarily and release it to:

- Locate a specific track on a disc. Rotate and hold the control until you locate the specific point in a track, then release it to start playback.
- Tune in the stations automatically. Rotate and hold the control to tune in the specific station.

By pressing in and rotating the control (the PRESET/DISC control)

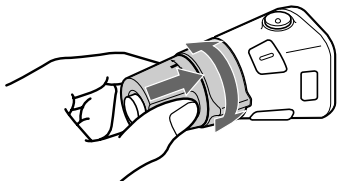

Push in and rotate the control to:

- Receive the stations memorized on the number buttons.
- Change the disc.

EN

Other operations

Rotate the VOL control to adjust the volume.

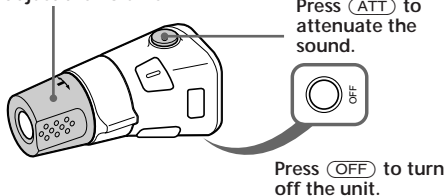

Press (SOUND) to adjust the volume and sound menu.

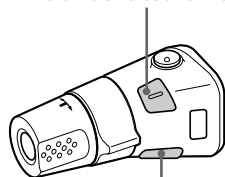

Press (LIST) to display the memorized names.

Changing the operative direction

The operative direction of controls is factory-set as in the illustration below.

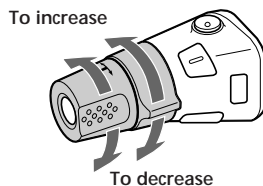

If you need to mount the rotary commander on the right side of the steering column, you can reverse the controls operative direction.

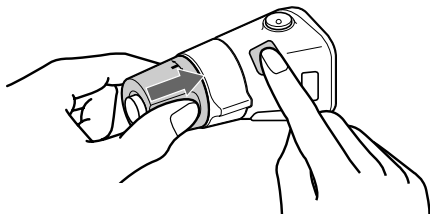

Press (SOUND) two seconds while pushing the VOL control.

Tip

You can control the operative direction of controls with the unit.

Adjusting the sound characteristics

You can adjust the bass, treble, balance and fader. Each source can store the bass and treble levels independently.

1 Select the item you want to adjust by pressing (SOUND) repeatedly.

VOL (volume) → BAS (bass) → TRE (treble) → BAL (left-right) → FAD (front-rear)

2 Adjust the selected item by rotating the dial.

Adjust within three seconds after selecting. (After three seconds, the dial functions as volume control.)

Attenuating the sound

Press **(ATT)** on the rotary commander or wireless remote.

“ATT on” flashes momentarily.

To restore the previous volume level, press **(ATT)** again.

Tip

The unit decreases the volume automatically when a telephone call comes in (Telephone-ATT function).

Changing the sound and display settings

You can set:

- Clock (page 6).
- D.Info (dual information) to display the clock and the play mode at the same time (on) or to display the information alternately (off).
- Amber/Green to change the illumination color to amber or green.
- Dimmer to change the brightness of the display.
 - Select “on” to dim the display.
- Contrast to adjust the contrast if the indications in the display are not recognizable because of the unit's installed position.
- Beep to turn the beep tones on or off.
- RM (Rotary Commander) to change the operative direction of the controls of the optional rotary commander.
 - Select “norm” to use the rotary commander in the factory preset position.
 - Select “rev” when you mount the rotary commander on the right of the steering column.
- A.ScrI (Auto Scroll) (page 7, 14).

1 Press **(SHIFT)**.

2 Press **(2)** (SET UP) repeatedly until the desired setting mode appears.

Each time you press **(2)** (SET UP), the item changes as follows:

Clock → D.Info → Amber/Green → Dimmer
→ Contrast → Beep → RM → A.ScrI

Note

The displayed item will differ depending on the source.

3 Press **(4)** (→) to select the desired setting (for example: ON or OFF).

4 Press **(SHIFT)**.

When the mode setting is complete, the normal playback mode appears.

Boosting bass sound — D-bass

You can enjoy clear and powerful bass sound. The D-bass function boosts the low frequency signal with a sharper curve than conventional bass boost.

You can hear the bass line more clearly even if the vocal sound is the same volume. You can emphasize and adjust the bass sound easily with the D-BASS dial. This effect is similar to the one you get when you use an optional subwoofer system.

Moreover, the Digital D-bass* function creates even sharper and more powerful bass sound than Analog D-bass.

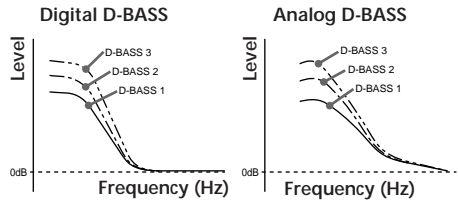

Adjusting the bass curve

Turn the D-BASS dial to adjust the bass level (1, 2 or 3).

“D-BASS”* appears in the display.

* Digital D-bass is available during MD playback or when connected to an optical CD/MD unit which has the digital D-bass function.

To cancel, turn the dial to the OFF position.

Note

If the bass sound becomes distorted, adjust the D-BASS dial or volume control.

With Optional Equipment

CD/MD Unit

You can control up to 7 CD and MD units with this unit.

Playing a CD or MD

- 1 Press **(SOURCE)** repeatedly to select CD or MD.
- 2 Press **(MODE)** until the desired unit appears (for example: CD2 or CD3). CD/MD playback starts.

When a CD or MD unit is connected, all the tracks play from the beginning.

Changing the displayed items

Each time you press **(DSPL)** during CD/MD playback, the item changes as follows:

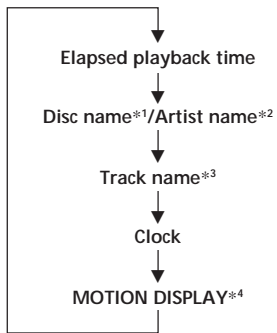

- *1 If there is no prerecorded name for a CD or MD, "NO D.Name" appears in the display.
- *2 If you play a CD TEXT disc, the artist name appears in the display after the disc name. (Only for CD TEXT discs with the artist name.)
- *3 If the track name of an MD is not prerecorded, "NO T.Name" appears in the display.
- *4 All the items above are scrolled in the display one by one in order.

Tip

If the name of the MD is too long, you can scroll it across the display window by pressing **(SHIFT)**, then **(1) (←)**.

Automatically scrolling a disc name — Auto Scroll

If the disc name or track name on an MD exceeds 10 characters and the Auto Scroll function is on, automatically scrolls on the display as follows:

- The disc name appears when the disc has changed (if the disc name is selected).
- The track name appears when the track has changed (if the track name is selected).
- The disc or track name appears depending on the setting when you press **(SOURCE)** to select an MD.

If you press **(DSPL)** to change the display item, the disc or track name of the MD is scrolled automatically whether you set the function on or off.

- 1 Press **(SHIFT)**, then press **(2) (SET UP)** repeatedly until "A.Scrl" appears.
- 2 Press **(4) (→)** to select "A.Scrl on".
- 3 Press **(SHIFT)**.

To cancel Auto Scroll, select "A.Scrl off" in step 2 above.

Locating a specific track — Automatic Music Sensor (AMS)

During playback, push the **(SEEK/AMS)** control up or down once for each track you want to skip.

To locate succeeding tracks



To locate preceding tracks



Locating a specific point in a track — Manual Search

During playback, push the **(SEEK/AMS)** control up or down and hold. Release when you have found the desired point.

To search forward



To search backward



Locating a disc by disc number — Direct Disc Selection

Press the number button corresponding to the desired disc number. The desired disc in the currently selected unit begins playback.

Scanning the tracks

— Intro Scan

You can play the first 10 seconds of all the tracks on the currently selected disc.

- 1 During playback, press **(SHIFT)**, then press **(3)** (PLAY MODE) repeatedly until "Intro" appears.
- 2 Press **(4)** (→) to select "Intro on". Intro Scan starts.
- 3 Press **(SHIFT)**.

To go back to the normal playback mode, select "Intro off" in step 2 above.

Playing tracks repeatedly

— Repeat Play

You can select:

- Repeat 1 to repeat a track.
- Repeat 2 to repeat a disc.

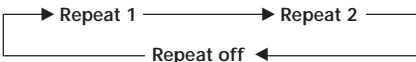
- 1 During playback, press **(SHIFT)**.
- 2 Press **(6)** (REP) repeatedly until the desired setting appears.

Repeat Play starts.

- 3 Press **(SHIFT)**.

To go back to the normal playback mode, select "Repeat off" in step 2 above.

Playing tracks in random order

— Shuffle Play

You can select:

- Shuf 1 to play the tracks on the current disc in random order.
- Shuf All to play all the tracks in random order (for CD unit(s) only).

- 1 During playback, press **(SHIFT)**.
- 2 Press **(7)** (SHUF) repeatedly until the desired setting appears.



Shuffle Play starts.

* "Shuf All" is available for CD unit(s) only.

- 3 Press **(SHIFT)**.

To go back to the normal playback mode, select "Shuf off" in step 2 above.

Labeling a CD — Disc Memo

(CD unit with custom file function)

You can label each disc with a personalized name. You can enter up to eight characters for a disc. If you label a CD, you can locate the disc by name (page 17) and select the specific tracks for playback (page 17).

- 1 Play the CD and press **(LIST)** for two seconds.

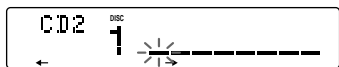

- 2 Enter the characters.

- 1 Rotate the dial clockwise to select the desired characters.
(A → B → C → ... Z → 0 → 1 → 2 → ... 9 → + → - → * → / → \ → > → < → . → _)



If you rotate the dial counterclockwise, the characters appear in reverse order. If you want to enter a blank space between characters, select “_” (under-bar).

- 2 Press **(4)** (→) after locating the desired character. The flashing cursor moves to the next space.

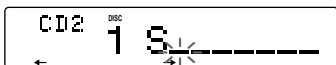

If you press **(1)** (←), the flashing cursor moves to the left.

- 3 Repeat steps 1 and 2 to enter the entire name.
- 3 To return to the normal CD playback mode, press **(LIST)** for two seconds.

Tip

To erase/correct a name, enter “_” (under-bar) for each character.

Displaying the disc memo

Press **(DSPL)** during CD or CD TEXT disc playback.



Each time you press **(DSPL)** during CD or CD TEXT disc playback, the item changes as follows:

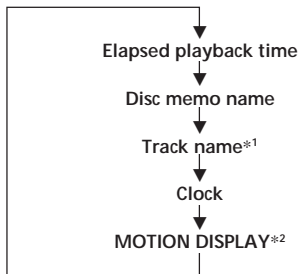

*1 If you connect an optional CD unit with the CD TEXT function, the CD TEXT information will appear in the display when you playback a CD TEXT disc.

*2 All the items above are scrolled in the display one by one in order.

Erasing the disc memo

- 1 Select the CD unit (page 14).
- 2 Press **(LIST)** for two seconds.
- 3 Press **(DSPL)** for two seconds.
- 4 Rotate the dial to select the name that you want to erase.
- 5 Press **(5)** (ENTER) for two seconds. The name is erased. Repeat steps 4 and 5 if you want to erase other names.
- 6 Press **(LIST)** for two seconds. The unit returns to the normal CD playback mode.

Locating a disc by name

— List-up (CD unit with custom file function or MD unit)

You can use this function with discs that have been assigned a custom name. For more information on disc names, refer to “Labeling a CD.” (page 16)

- 1 Press **(LIST)** momentarily.
The name assigned to the disc currently playing appears in the display.



- 2 Press **(LIST)** repeatedly until you find the desired disc.
- 3 Press **(5)** (ENTER) to play back the disc.

Notes

- Once a disc name has been displayed for five seconds, the display goes back to its normal playback mode. To turn off the display, press **(DSPL)**.
- The track names are not displayed during MD or CD TEXT disc playback.
- If there are no discs in the magazine, “NO Disc” appears in the display.
- If a disc has not been assigned a custom file, “*****” appears in the display.
- If the disc information has not been read by the unit, “?” appears in the display. To load the disc, first press the number button, then choose the disc that has not been loaded.
- The information appears only in upper case. There are also some letters which cannot be displayed (during MD playback).

Note

If you have not labeled the disc, the bank edit mode does not appear. To go back to the normal playback mode, press **(SHIFT)**.

- 2 Push the **(SEEK/AMS)** control up or down to select the track number you want to skip and press **(5)** (ENTER).

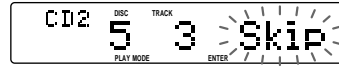

The indication changes from “Play” to “Skip”. If you want to return to “Play”, press **(5)** (ENTER) again.

- 3 Repeat step 2 to set the “Play” or “Skip” mode on all the tracks.
- 4 Press **(3)** (PLAY MODE) for two seconds.
The unit returns to the normal CD playback mode.
- 5 Press **(SHIFT)**.

Notes

- You can set the “Play” and “Skip” mode on up to 24 tracks.
- You cannot set the “Skip” mode on all the tracks.

Playing the specified tracks only

You can select:

- Bank on to play the tracks with the “Play” setting.
 - Bank inv (Inverse) to play the tracks with the “Skip” setting.
- 1 During playback, press **(SHIFT)**, then press **(3)** (PLAY MODE) repeatedly until “Bank” appears.

- 2 Press **(4)** (→) repeatedly until the desired setting appears.

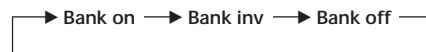

Playback starts from the track following the current one.

- 3 Press **(SHIFT)**.

To go back to the normal playback mode, select “Bank off” in step 2 above.

Selecting specific tracks for playback

— Bank (CD unit with custom file function)

If you label the disc, you can set the unit to skip tracks and play only the tracks you want.

- 1 Start playing the disc and press **(SHIFT)**. Then press **(3)** (PLAY MODE) for two seconds.

Bank edit mode



Additional Information

Make sure that it is not left on the dashboard or rear tray of a car etc. where the temperature can also be excessive.

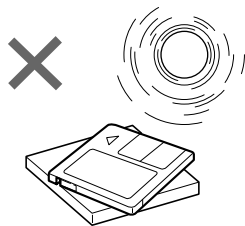

Precautions

- If your car was parked in direct sunlight resulting in a considerable rise in temperature inside the car, allow the unit to cool off before operating it.
- If no power is being supplied to the unit, check the connections first. If everything is in order, check the fuse.
- If no sound comes from the speakers of two-speaker systems, set the fader control to the center position.
- If your car is equipped with a power aerial, it will extend automatically while the unit is operating.

If you have any questions or problems concerning your unit that are not covered in this manual, please consult your nearest Sony dealer.

EN

Moisture Condensation

On a rainy day or in a very damp area, moisture may condense on the lenses inside the MD player. Should this occur, the unit will not operate properly. In this case, remove the disc and wait for about an hour until the moisture evaporates.

Notes on MDs

Since an MD itself is housed in a cartridge, free from accidental contact with your fingers and dust etc., it can withstand a certain degree of the rough handling. However, dirt or dust on the surface of the cartridge or a warped cartridge may cause a malfunction quality, observe the following.

Never touch the surface of the MD itself by deliberately opening the shutter on the cartridge.

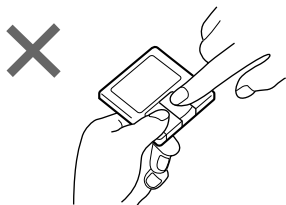

Do not expose the MD to direct sunlight or heat sources such as hot air-ducts. Do not leave it in a car parked in the direct sunlight where there can a considerable rise in temperature.

Notes on mounting labels

Be sure to mount labels on cartridges correctly, as failing to do so may cause an MD to become stuck in the unit.

- Mount the label in a suitable position.
- Remove old labels before putting new ones on.
- Replace labels that are beginning to peel away from the MD.

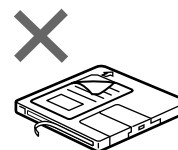
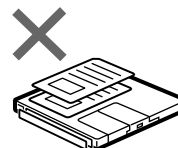
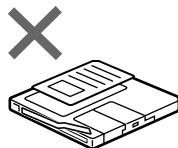

Cleaning

Wipe the surface of the MD cartridge from time to time with a soft dry cloth.

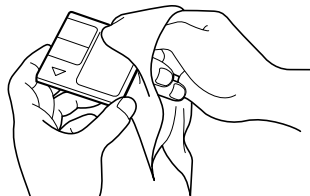

Maintenance

Fuse replacement

When replacing the fuse, be sure to use one that matches the amperage described on the fuse. If the fuse blows, check the power connection and replace the fuse. If the fuse blows again after replacement, there may be an internal malfunction. In such a case, consult your nearest Sony dealer.

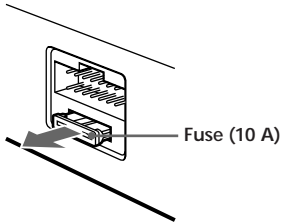

Warning

Never use a fuse with an amperage rating exceeding the one supplied with the unit as this could damage the unit.

Cleaning the connectors

The unit may not function properly if the connectors between the unit and the front panel are not clean. To prevent this, open the front panel by pressing (RELEASE), then detach it and clean the connectors with a cotton swab dipped in alcohol. Do not apply too much force. Otherwise, the connectors may be damaged.

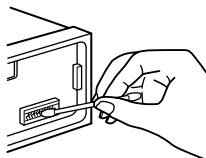

Main unit

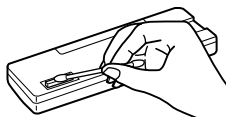

Back of the front panel

Notes

- For safety, before cleaning the connectors, turn off the engine and remove the key from the ignition switch.
- Never touch the connectors directly with your fingers or any metal device.

Dismounting the unit

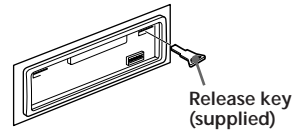

Release key (supplied)

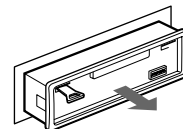
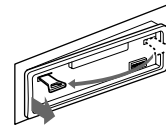
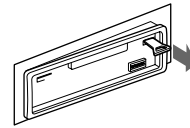

Pull the unit out while the release key is inserted.



Press the clip inside the front cover with a thin screwdriver, and lever the front cover free.

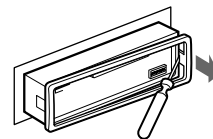

EN

Additional Information

Specifications

MD player section

Signal-to-noise ratio	90 dB
Frequency response	10 – 20,000 Hz
Wow and flutter	Below measurable limit

Tuner section

FM

Tuning range	FM tuning interval: 50 kHz/200 kHz switchable 87.5 – 108.0 MHz (at 50 kHz step) 87.5 – 107.9 MHz (at 200 kHz step)
Antenna terminal	External antenna connector
Intermediate frequency	10.7 MHz
Usable sensitivity	10 dBf
Selectivity	75 dB at 400 kHz
Signal-to-noise ratio	62 dB (stereo), 65 dB (mono)
Harmonic distortion at 1 kHz	0.9 % (stereo), 0.5 % (mono)
Separation	35 dB at 1 kHz
Frequency response	30 – 15,000 Hz
Capture ratio	2 dB

AM

Tuning range	AM tuning interval: 9 kHz/10 kHz switchable 531 – 1,602 kHz (at 9 kHz step) 530 – 1,710 kHz (at 10 kHz step)
Antenna terminal	External antenna connector
Intermediate frequency	10.71 MHz/450 kHz
Sensitivity	30 μ V

Power amplifier section

Outputs	Speaker outputs (sure seal connectors)
Speaker impedance	4 – 8 ohms
Maximum power output	40 W \times 4 (at 4 ohms)

General

Outputs	Line outputs (2) Power antenna relay control lead Power amplifier control lead Telephone ATT control lead Illumination control lead
Tone controls	Bass \pm 8 dB at 100 Hz Treble \pm 8 dB at 10 kHz
Power requirements	12 V DC car battery (negative ground)
Dimensions	Approx. 178 \times 50 \times 184 mm (w/h/d)
Mounting dimensions	Approx. 182 \times 53 \times 162 mm (w/h/d)
Mass	Approx. 1.2 kg
Supplied accessories	Parts for installation and connections (1 set) Front panel case (1) Rotary commander RM-X4S (1)
Optional accessories	BUS cable (supplied with an RCA pin cord) RC-61 (1 m), RC-62 (2 m) RCA pin cord RC-63 (1 m) Cleaning cloth XP-CD1 Compact disc single adapter CSA-8
Optional equipment	CD changer CDX-715 (10 discs), CDX-T65 (6 discs), CDX-T62 (6 discs) MD changer MDX-62 Source selector XA-C30

U.S. and foreign patents licensed from Dolby laboratories Licensing Corporation.

Design and specifications are subject to change without notice.

Troubleshooting guide

The following checklist will help you remedy problems you may encounter with your unit. Before going through the checklist below, check the connection and operating procedures.

General

Problem	Cause/Solution
No sound	<ul style="list-style-type: none">• Rotate the dial in a clockwise direction to adjust the volume.• Set the fader control to the center position for two-speaker systems.
The contents of the memory have been erased.	<ul style="list-style-type: none">• The power cord or battery has been disconnected.• The reset button has been pressed. → Store again into the memory.
Indications do not appear in the display.	Remove the front panel and clean the connectors. See “Cleaning the connectors” (page 19) for details.
No beep tone	<ul style="list-style-type: none">• The beep tone is attenuated (page 13).

CD/MD playback

Problem	Cause/Solution
A disc cannot be loaded.	<ul style="list-style-type: none">• Another MD is already loaded.• The MD is forcibly inserted upside down or in the wrong way.
Play does not begin.	Defective MD or dusty CD.
The operation buttons do not function.	Press the reset button.
The sound skips due to vibration.	<ul style="list-style-type: none">• The unit is installed at an angle of more than 20°.• The unit is not installed in a sturdy part of the car.

Radio reception

Problem	Cause/Solution
Preset tuning is not possible.	<ul style="list-style-type: none">• Store the correct frequency in the memory.• The broadcast signal is too weak.
Automatic tuning is not possible.	The broadcast signal is too weak. → Use manual tuning.
The “ST” indication flashes.	<ul style="list-style-type: none">• Tune in the frequency precisely.• The broadcast signal is too weak. → Set to the MONO mode (page 10).

Error displays (when optional CD/MD unit is connected)

The following indications will flash for about five seconds, and an alarm sound will be heard.

Display	Cause	Solution
NO Mag	The disc magazine is not inserted in the CD/MD unit.	Insert the disc magazine with discs into the CD/MD unit.
NO Disc	No disc is inserted in the CD/MD unit.	Insert discs in the CD/MD unit.
NG Discs	A CD/MD cannot play because of some problem.	Insert another CD/MD.
Error ^{*1}	A CD is dirty or inserted upside down. ^{*2}	Clean or insert the CD correctly.
	An MD does not play because of some problem. ^{*2}	Insert another MD.
Blank ^{*1}	No tracks have been recorded on an MD. ^{*2}	Play an MD with tracks recorded on it.
Push Reset	The CD/MD unit cannot be operated because of some problem.	Press the reset button of the this unit.
Not Ready	The lid of the MD unit is open or MDs are not inserted properly.	Close the lid or inserted the MDs properly.

^{*1} When an error occurs during playback of an MD or CD, the disc number of the MD or CD does not appear in the display.

^{*2} The disc number causing the error appears in the display.

If the above-mentioned solutions do not help improve the situation, consult your nearest Sony dealer.

¡Bienvenido!

Muchas gracias por la adquisición de este reproductor de minidiscos Sony. Esta unidad le permitirá disfrutar de una gran variedad de funciones utilizando un mando rotativo.

Además de las operaciones de reproducción de minidiscos y escucha de la radio, usted podrá ampliar su sistema conectando una unidad** de discos compactos/minidiscos opcional. Si conecta una unidad opcional de CD con la función CD TEXT, el visor mostrará la información CD TEXT al reproducir discos CD TEXT*.

* *Un disco CD TEXT es un CD de audio que contiene información, como el título del disco, nombre del cantante y títulos de los temas. Esta información está registrada en el disco.*

** *Es posible conectar un cambiador de CD, de MD o un reproductor de MD o de CD.*

Índice

Sólo esta unidad

Localización de los controles	4
-------------------------------------	---

Procedimientos iniciales

Restauración de la unidad	5
Extracción del panel frontal	5
Preparación del mando rotativo	5
Ajuste del reloj	6

Reproductor de MD

Reproducción de un MD	6
Reproducción de Minidiscos compactos en diversos modos	8

Radio

Memorización automática de emisoras — Memorización de la mejor sintonía (BTM)	9
Memorización de las emisoras deseadas	9
Recepción de emisoras memorizadas	9
Almacenamiento de nombres de emisoras — Memorando de emisoras	10
Localización de una emisora por su nombre — Listado	11

Otras funciones

Uso del mando rotativo	11
Ajuste de las características de sonido	12
Atenuación del sonido	13
Cambio de los ajustes de sonido y visualización	13

Equipo opcional

Unidad de CD/MD

Reproducción de discos compactos (CD) o de minidiscos (MD)	14
Exploración de temas — Exploración de introducciones	15
Reproducción repetida de temas — Reproducción repetida	15
Reproducción de temas en orden aleatorio — Reproducción aleatoria	15
Asignación de títulos a los discos compactos — Memorando de discos	16
Localización de discos mediante el nombre — Función de listado	17
Selección de temas específicos para su reproducción — Función de banco	17

Información complementaria

Precauciones	18
Mantenimiento	20
Desmontaje de la unidad	20
Especificaciones	21
Guía de solución de problemas	22

ES

Localización de los controles

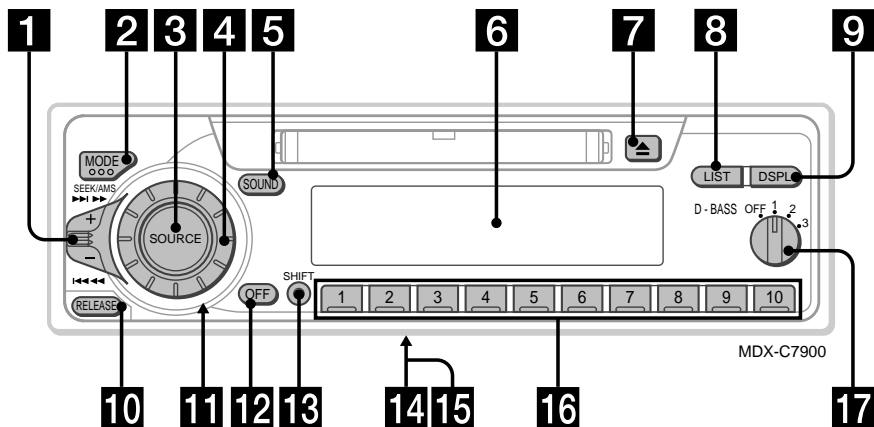

Consulte las páginas indicadas para obtener más información.

ES

- | | |
|---|--|
| <p>1 Control SEEK/AMS (búsqueda/sensor de música automático/búsqueda manual) 7, 9, 10, 14, 17</p> <p>2 Botón MODE (selección de banda/unidad) 9, 14</p> <p>3 Botón SOURCE (selección de fuente) 6, 9, 14</p> <p>4 Dial (control de volumen/graves/agudos/izquierdo-derecho/delantero-trasero) 6, 10, 11, 12, 16</p> <p>5 Botón SOUND 12</p> <p>6 Visor</p> <p>7 Botón ▲ (expulsión) 6</p> <p>8 Botón LIST
Memorando de disco 16
Función de listado 11, 16
Memorando de emisoras 10, 11</p> <p>9 Botón DSPL (cambio del modo de , indicación) 7, 10, 11, 14, 16, 17</p> <p>10 Botón RELEASE (liberación del panel frontal) 5, 20</p> | <p>11 Botón de restauración (situado en la parte frontal de la unidad, oculto por el panel frontal) 5</p> <p>12 Botón OFF 5, 6</p> <p>13 Botón SHIFT
PLAY MODE 8, 9, 10, 15, 17
REP 8, 15
SET UP 6, 7, 13, 14
SHUF 8, 15</p> <p>14 Interruptor POWER SELECT (situado en la parte inferior de la unidad)
Consulte "Interruptor POWER SELECT" en el manual de instalación y conexiones.</p> <p>15 Selector de frecuencia (situado en la base de la unidad)
Consulte "Selector de frecuencia" del manual de Instalación/conexiones.</p> <p>16 Durante la recepción de radio:
Botones numéricos 9
Durante la reproducción de CD/MD:
Botones de selección directa de disco 15</p> <p>17 Dial D-BASS 13</p> |
|---|--|

Procedimientos iniciales

Restauración de la unidad

Antes de utilizar la unidad por primera vez o después de sustituir la batería del automóvil, es necesario restaurar dicha unidad. Pulse el botón de restauración con un objeto puntiagudo, por ejemplo, un bolígrafo.

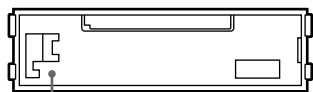

Botón de restauración

Nota

Al pulsar el botón de restauración se borrarán los ajustes del reloj y algunas funciones memorizadas.

Extracción del panel frontal

Es posible extraer el panel frontal de esta unidad con el fin de evitar su robo.

- 1 Pulse **OFF**.
- 2 Pulse **RELEASE** para abrir el panel frontal. A continuación, deslícelo ligeramente hacia la izquierda y extraígallo tirando hacia fuera.

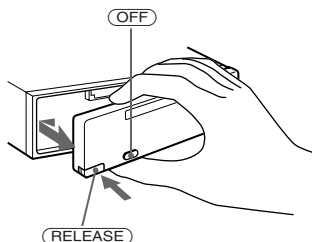

Notas

- Procure no dejar caer el panel al extraerlo de la unidad.
- Si pulsa **RELEASE** para extraer el panel mientras la unidad se encuentra encendida, ésta se desactivará automáticamente para evitar que se dañen los altavoces.
- Cuando lleve consigo el panel, guárdelo en el estuche suministrado.

Fijación del panel frontal

Alinee la parte **A** del panel con la parte **B** de la unidad como muestra la ilustración y, a continuación, ejerza presión hasta oír un chasquido.

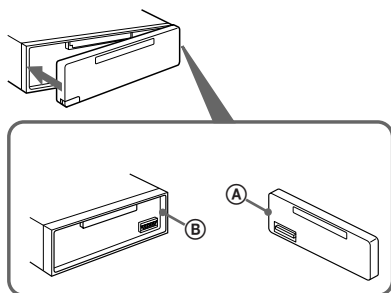

Notas

- Asegúrese de no fijar el panel frontal al revés.
- No ejerza excesiva presión sobre el panel al fijarlo a la unidad. Presiónelo ligeramente.
- No sujete con demasiada fuerza ni presione excesivamente sobre el visor del panel frontal.
- No exponga el panel frontal a la luz solar directa, a fuentes térmicas, como conductos de aire caliente, ni lo deje en un lugar húmedo. No lo deje nunca sobre el salpicadero de un automóvil aparcado bajo la luz solar directa, ya que podría producirse un considerable aumento de temperatura.

Alarma de precaución

Si gira el interruptor de la llave de encendido a la posición **OFF** sin haber extraído el panel frontal, la alarma de precaución emitirá pitidos durante unos segundos (sólo si el interruptor **POWER SELECT** está ajustado en la posición **A**).

Preparación del mando rotativo

Cuando monte el mando rotativo, adhiera la etiqueta en la posición indicada en la siguiente ilustración.

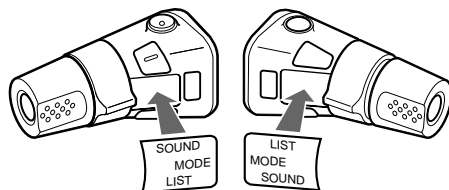

Ajuste del reloj

El reloj dispone de una indicación digital de 12 horas.

Ejemplo: Para ajustar el reloj a las 10:08

- 1 Pulse **(SHIFT)** y, a continuación, **(2)** (**SET UP**).



- 1 Pulse **(4)** (**→**).



Los dígitos de la hora parpadean.

- 2 Ajuste la hora.

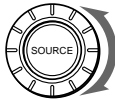

para retroceder

para avanzar



- 3 Pulse **(4)** (**→**).

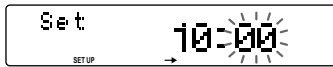

Los dígitos de los minutos parpadean.

- 4 Ajuste los minutos.

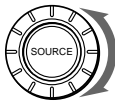

para retroceder

para avanzar

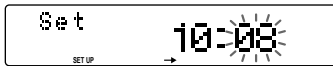

- 2 Pulse **(SHIFT)**.

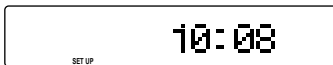

El reloj se pone en funcionamiento.

- 3 Pulse **(SHIFT)**.

Una vez finalizado el ajuste de modo, aparecerá la indicación de modo de reproducción normal.

Nota

Si el interruptor **POWER SELECT** de la parte inferior de la unidad se ajusta en la posición **(3)**, active primero la alimentación y, a continuación, ajuste el reloj.

Reproductor de MD

Reproducción de un MD

Basta con insertar un MD.

La reproducción se iniciará de forma automática.

Con el lado de la etiqueta hacia arriba

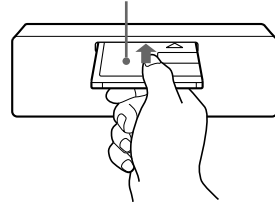

Si ya hay un MD insertado, pulse **(SOURCE)** varias veces hasta que aparezca "MD."

El título del MD* y el de la canción se mostrarán en el visualizador y, a continuación, aparecerá el tiempo de reproducción.

Tiempo de reproducción transcurrido

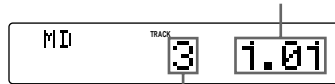

Número de tema

* Solamente si los títulos se han grabado previamente en el MD.

Consejo

Si el nombre del disco MD es demasiado largo, podrá hacer que se desplace por el visualizador presionando **(SHIFT)** y después **(←)** mientras esté visualizándose el nombre del disco o de la canción.

Cuando finalice la última canción del MD

La indicación del número de canción volverá a mostrar el valor "1" y la reproducción volverá a iniciarse desde la primera canción del MD.

Para	Pulse
Detener la reproducción	(OFF)
Expulsar el MD	(▲)

Cambio de la indicación del visor

Cada vez que pulse (DSPL), los elementos cambiarán de la siguiente forma:

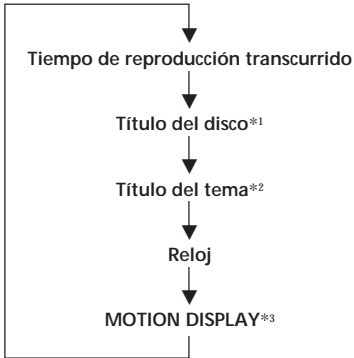

*1 Si no se ha grabado previamente un título para un disco, aparecerá "NO D.Name" en el visualizador.

*2 Si no se ha grabado previamente un título de canción, aparecerá "NO T.Name" en el visualizador.

*3 Todos los elementos anteriores se desplazan por el visor uno por uno en orden.

Desplazamiento automático del título de un disco

— Desplazamiento automático

Si el nombre del disco o el nombre de la canción de un disco MD sobrepasa 10 caracteres y la función de desplazamiento automático está activada, se desplazará automáticamente por el visualizador de la forma siguiente:

- El nombre del disco aparecerá cuando cambie del disco (si ha seleccionado el nombre del disco)
- El nombre de la canción aparecerá cuando cambie de canción (si ha seleccionado el nombre de la canción)
- El nombre del disco o de la canción aparecerá dependiendo del ajuste cuando presione (SOURCE) para seleccionar un disco MD.

Si presiona (DSPL) para cambiar el elemento de visualización, el nombre del disco o de la canción del disco MD se desplazará automáticamente esté activada o no la función.

1 Durante la reproducción, pulse (SHIFT).

2 Pulse repetidamente (2) (SET UP) hasta que aparezca "A.Scr1".

3 Pulse (4) (→) para seleccionar "A.Scr1 on".

4 Pulse (SHIFT).

Para cancelar la función de desplazamiento automático, seleccione "A.Scr1 off" en el paso 2 anterior.

Localización de un tema específico

— Sensor de música automático (AMS)

Durante la reproducción, desplace el control (SEEK/AMS) hacia arriba o abajo momentáneamente.



Para localizar temas posteriores

Para localizar temas anteriores

Localización de un punto específico de un tema — Búsqueda manual

Durante la reproducción, desplace el control (SEEK/AMS) hacia arriba o abajo y manténgalo en esta posición durante unos dos segundos. Suéltelo cuando encuentre la parte que desee.



Para buscar hacia delante

Para buscar hacia atrás

Nota

Si "LLLLL" o "rrrrr" aparece en el visor significa que ha alcanzado el principio o el final del disco y no será posible pasar al siguiente.

Reproducción de minidiscos en diversos modos

Es posible reproducir minidiscos compactos en los siguientes modos:

- Exploración de introducción (Intro), que permite reproducir los 10 primeros segundos de todos los temas.
- Reproducción repetida (REP), que permite repetir el tema actual.
- Reproducción aleatoria (SHUF), que permite reproducir todos los temas en orden aleatorio.

Exploración del tema deseado

— Exploración de introducción

- 1 Durante la reproducción, pulse (SHIFT). Cada vez que pulse (SHIFT), se iluminarán sólo los elementos que pueden seleccionarse.

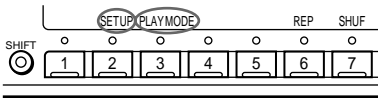

- 2 Pulse (3) (PLAY MODE) varias veces hasta que aparezca "Intro".



- 3 Pulse (4) (→) para seleccionar "Intro on".



La exploración de introducción se iniciará.

- 4 Pulse (SHIFT).

Para volver al modo de reproducción normal, seleccione "Intro off" en el paso 3.

Reproducción repetida de temas

— Reproducción repetida

- 1 Durante la reproducción, pulse (SHIFT).
- 2 Pulse (6) (REP) varias veces hasta que aparezca "Repeat 1".

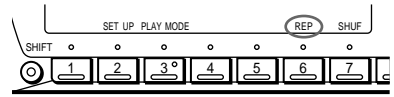

Se inicia la reproducción repetida.

- 3 Pulse (SHIFT).

Para volver al modo de reproducción normal, seleccione "Repeat off" en el paso 2.

Reproducción de temas en orden aleatorio

— Reproducción aleatoria

- 1 Pulse (SHIFT) durante la reproducción.
- 2 Pulse (7) (SHUF) varias veces hasta que aparezca "Shuf 1".

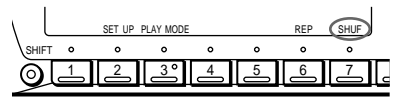

Se inicia la reproducción en orden aleatorio.

- 3 Pulse (SHIFT).

Para volver al modo de reproducción normal, seleccione "Shuf off" en el paso 2.

Memorización automática de emisoras

— Memorización de la mejor sintonía (BTM)

Esta unidad selecciona las emisoras de señal más intensas y las memoriza por orden de frecuencia. Es posible almacenar hasta 10 emisoras de cada banda (FM1, FM2 y AM).

Precaución

Durante la conducción, utilice la memorización de la mejor sintonía para evitar accidentes.

- 1 Pulse **(SOURCE)** varias veces para seleccionar el sintonizador.
Cada vez que pulse **(SOURCE)**, la fuente cambiará de la siguiente forma:
MD ↔ Tuner

- 2 Pulse **(MODE)** varias veces para seleccionar la banda.
Cada vez que pulse **(MODE)**, la banda cambiará de la siguiente forma:



- 3 Pulse **(SHIFT)**.
- 4 Pulse **(3)** (PLAY MODE) varias veces hasta que aparezca "B.T.M".
- 5 Pulse **(4)** (→).
La unidad almacenará las emisoras en los botones numéricos por orden de frecuencia. Sonará un pitido y se almacenará el ajuste.
- 6 Pulse **(SHIFT)**.

Notas

- La unidad no almacena emisoras de señales débiles. Si se reciben pocas emisoras, algunos botones numéricos conservarán sus parámetros anteriores.
- Si el visor muestra algún número, la unidad almacenará las emisoras a partir del mostrado en el visor.

Memorización de las emisoras deseadas

Es posible almacenar un máximo de 10 emisoras de cada banda (20 de FM1 y FM2 y 10 de AM) en el orden en que desee.

- 1 Pulse **(SOURCE)** varias veces para seleccionar el sintonizador.
- 2 Pulse **(MODE)** varias veces para seleccionar la banda (FM1, FM2 o AM).
- 3 Desplace el control **(SEEK/AMS)** hacia arriba o abajo para sintonizar la emisora que desee almacenar en el botón numérico.
- 4 Mantenga pulsado el botón numérico que desee (**(1)** a **(10)**) durante dos segundos hasta que aparezca "MEM". En el visor aparecerá la indicación del botón numérico.

Nota

Si almacena otra emisora en el mismo botón numérico, la emisora previamente almacenada se borrará.

Recepción de emisoras memorizadas

- 1 Pulse **(SOURCE)** varias veces para seleccionar el sintonizador.
- 2 Pulse **(MODE)** varias veces para seleccionar la banda (FM1, FM2 o AM).
- 3 Pulse durante un instante el botón numérico (**(1)** a **(10)**) en el que esté almacenada la emisora que desee.

Si no puede sintonizar una emisora programada

Desplace el control (SEEK/AMS) hacia arriba o abajo momentáneamente para buscar la emisora (sintonización automática).

La exploración se detiene cuando la unidad recibe una emisora. Desplace el control (SEEK/AMS) hacia arriba o abajo varias veces hasta recibir la emisora que desee.

Nota

Si la sintonización automática se detiene con demasiada frecuencia, pulse (SHIFT) y, a continuación, (3) (PLAY MODE) varias veces hasta que el visor muestre "Local" (modo de búsqueda local). A continuación, pulse (4) (→) para seleccionar "Local on".

Sólo se sintonizarán las emisoras de señal relativamente intensa.

Consejo

Si conoce la frecuencia de la emisora que desea escuchar, desplace el control (SEEK/AMS) hacia arriba o abajo y manténgalo en esta posición durante dos segundos hasta que aparezca la frecuencia deseada (sintonización manual).

ES

Si la recepción de FM en estéreo es de mala calidad — Modo monofónico

1 Pulse (SHIFT) y, a continuación, (3) (PLAY MODE) varias veces hasta que aparezca "Mono".

2 Pulse (4) (→) varias veces hasta que aparezca "Mono on".
El sonido mejorará, aunque será monofónico (la indicación "ST" desaparecerá).

3 Pulse (SHIFT).

Para volver al modo normal, seleccione "Mono off" en el paso 2.

Cambio de la indicación del visor

Cada vez que pulse (DSP/L), los elementos cambiarán de la siguiente forma:

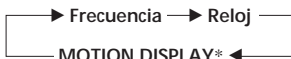

* Todos los elementos anteriores se desplazan por el visor uno por uno en orden.

Almacenamiento de nombres de emisoras

— Memorando de emisoras

Usted podrá asignar un nombre a cada emisora y almacenarlo en la memoria. El nombre de la emisora actualmente sintonizada aparecerá en el visor. Usted podrá utilizar hasta ocho caracteres por emisora.

Almacenamiento de nombres de emisoras

1 Sintonice la emisora cuyo nombre desee almacenar.

2 Mantenga pulsado (LIST) durante dos segundos.

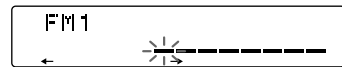

3 Introduzca los caracteres.

1 Gire el dial en el sentido de las agujas del reloj para seleccionar los caracteres que desee.

(A → B → C → ... Z → 0 → 1 → 2 → ... 9 → + → - → * → / → \ → > → < → . → _)



Si gira el dial en el sentido contrario a las agujas del reloj, los caracteres aparecerán en orden inverso. Si desea dejar un espacio en blanco entre caracteres, seleccione "_" (subrayado).

2 Pulse (4) (→) después de haber localizado el carácter deseado.

El cursor parpadeante se moverá hasta el espacio siguiente.

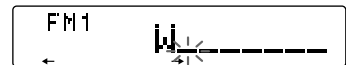

Si pulsa (1) (←), el cursor parpadeante se moverá hacia la izquierda.

3 Repita los pasos 1 y 2 hasta haber introducido todo el nombre.

4 Para volver al modo de recepción normal de la radio, mantenga pulsado (LIST) durante dos segundos.

Consejo

Para borrar/corregir un nombre, introduzca "_" (subrayado) para cada carácter.

Visualización del nombre de la emisora

Pulse (DSPL) durante la recepción de una emisora.



Cada vez que pulse (DSPL), el elemento cambiará de la forma siguiente.

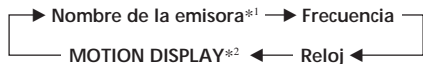

*1 Si el nombre de la emisora no está almacenado, en el visor aparecerá durante un segundo "NO Name".

*2 Todos los elementos anteriores se desplazan por el visor uno por uno en orden.

Borrado del nombre de una emisora

- 1 Sintonice cualquier emisora y mantenga pulsado (LIST) durante dos segundos.
- 2 Mantenga pulsado (DSPL) durante dos segundos.
- 3 Gire el dial para seleccionar el nombre que desee borrar.
- 4 Mantenga pulsado (5) (ENTER) durante dos segundos.
El nombre se borrará.
Si desea borrar otros nombres, repita los pasos 3 y 4.
- 5 Mantenga pulsado (LIST) durante dos segundos.
La unidad volverá al modo de recepción normal de la radio.

Localización de una emisora por su nombre — Listado

- 1 Pulse momentáneamente (LIST).
El nombre asignado a la emisora actualmente recibida aparecerá en el visor.



- 2 Pulse repetidamente (LIST) hasta encontrar la emisora deseada.
- 3 Pulse (5) (ENTER) para sintonizar la emisora deseada.

Nota

Después de haberse visualizado el nombre o la frecuencia de una emisora durante cinco segundos, el visor volverá al modo normal. Para desactivar la indicación, pulse (DSPL).

Otras funciones

Uso del mando a distancia rotativo

Este mando funciona mediante la pulsación de botones y/o el giro de controles.

Es posible controlar el unidad de CD o MD opcional con el mando rotativo.

Mediante la pulsación de botones SOURCE y MODE

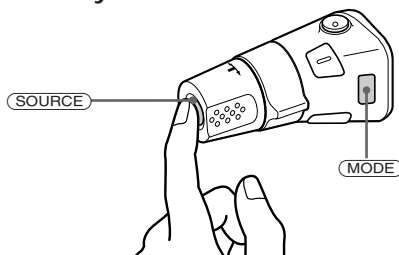

Cada vez que pulse (SOURCE), la fuente cambia de la siguiente forma:

Sintonizador → CD → MD

Al pulsar (MODE), el funcionamiento cambia de la siguiente forma:

- Sintonizador : FM1 → FM2 → AM
- Unidad de CD : CD1 → CD2 → ...
- Unidad de MD : MD1 → MD2 → ...

Consejo

Si el interruptor POWER SELECT se ha ajustado en la posición , podrá activar la unidad pulsando (SOURCE) en el mando a distancia rotativo.

Mediante el giro del control SEEK/AMS

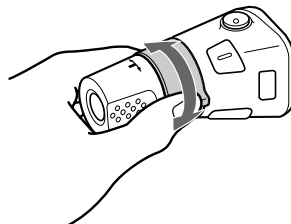

continúa en la página siguiente →

Gire el control momentáneamente y suéltelo para:

- Localizar un tema específico de un disco. Gire y mantenga girado el control hasta localizar el punto específico de un tema y, a continuación, suéltelo para iniciar la reproducción.
- Sintonizar emisoras automáticamente. Gire y mantenga girado el control para sintonizar una determinada emisora.

Mediante el giro del control mientras lo presiona (control PRESET/DISC)

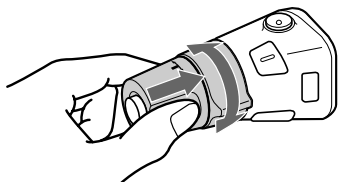

Presione y gire el control para:

- Recibir emisoras memorizadas en los botones numéricos.
- Cambiar el disco.

ES

Otras operaciones

Gire el control VOL para ajustar el volumen.

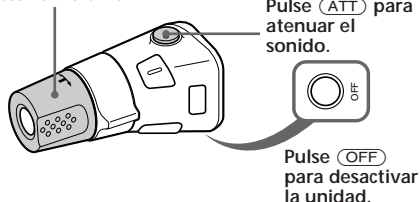

Pulse **ATT** para atenuar el sonido.

Pulse **OFF** para desactivar la unidad.

Pulse **SOUND** para ajustar el menú de sonido y el volumen.

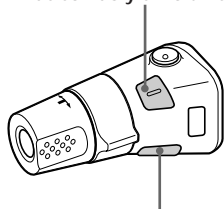

Pulse **LIST** para hacer que se visualicen los nombres memorizados.

Cambio de la dirección de funcionamiento

La dirección de funcionamiento de los controles se ha ajustado en fábrica como se indica en la siguiente ilustración:

Para aumentar

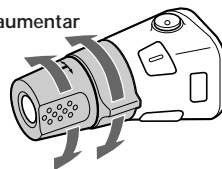

Para disminuir

Si necesita montar el mando rotativo en la parte derecha de la columna de dirección, puede invertir la dirección de funcionamiento de los controles.

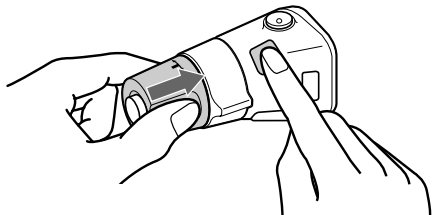

Mantenga pulsada **SOUND** durante dos segundos manteniendo presionado el control VOL.

Consejo

Usted podrá controlar la dirección de funcionamiento de los controles con la unidad.

Ajuste de las características de sonido

Es posible ajustar los graves, los agudos, el balance y el equilibrio entre altavoces e, igualmente, almacenar para cada fuente un nivel de graves y agudos.

1 Pulse **SOUND** varias veces para seleccionar el elemento que desee ajustar.

VOL (volumen) → BAS (graves) → TRE (agudos) → BAL (izquierdo-derecho) → FAD (delantero-trasero)

2 Gire el dial para ajustar el elemento seleccionado.

Realice el ajuste en un intervalo de tres segundos después de la selección. (Transcurridos tres segundos, la función del dial vuelve a ser la de control de volumen.)

Atenuación del sonido

Pulse **(ATT)** en el mando rotativo o en el inalámbrico.

La indicación "ATT on" parpadea momentáneamente.

Para restaurar el nivel de volumen anterior, vuelva a pulsar **(ATT)**.

Consejo

La unidad reducirá automáticamente el volumen cuando entre una llamada telefónica (función de atenuación para teléfono).

Cambio de los ajustes de sonido y visualización

Es posible seleccionar diversos modos:

- Clock (Reloj) (página 6).
- D. Info (información dual), que permite mostrar simultáneamente el reloj y el modo de reproducción (on) o la información de forma alternativa (off).
- Amber/Green, que permite cambiar el color de iluminación entre ámber o verde.
- Dimmer (Atenuador), que permite cambiar el brillo del visor.
 - Seleccione "on" para atenuar el brillo del visor.
- Contrast para ajustar el contraste si las indicaciones del visor no son visibles debido a la posición de instalación de la unidad.
- Beep, que permite activar o desactivar los pitidos.
- RM (Mando rotativo) para cambiar la dirección de funcionamiento de los controles del mando rotativo opcional.
 - Seleccione "norm" para utilizar el mando rotativo según la posición ajustada en fábrica.
 - Seleccione "rev" si monta el mando rotativo a la derecha de la columna de dirección.
- A.Scr1 (Desplazamiento automático) (página 7, 14).

Nota

Si conecta un amplificador opcional de potencia y no utiliza el incorporado, el pitido se desactivará.

1 Pulse **(SHIFT)**.

2 Pulse **(2)** (SET UP) varias veces hasta que aparezca el modo de ajuste que desee.

Cada vez que pulse **(2)** (SET UP), los elementos cambian de la siguiente forma:

Clock → D.Info → Amber/Green → Dimmer → Contrast → Beep → RM → A.Scr1

Nota

El elemento mostrado variará dependiendo de la fuente.

3 Pulse **(4)** (→) para seleccionar el ajuste que desee (por ejemplo, ON u OFF).

4 Pulse **(SHIFT)**.

Una vez finalizado el ajuste de modo, aparecerá la indicación de modo de reproducción normal.

Refuerzo de los graves — D-bass

Es posible disfrutar de graves intensos y nítidos. La función D-bass refuerza la señal de frecuencias bajas con una curva más marcada que la del refuerzo de graves convencional.

Es posible escuchar la línea de graves con mayor nitidez aunque el sonido vocal se encuentre al mismo nivel. Igualmente, es posible enfatizar y ajustar los graves fácilmente con el dial D-BASS. Este efecto es similar al obtenido cuando se utiliza un sistema opcional de altavoces potenciadores de graves.

Además, la función D-bass digital* crea graves incluso más intensos y nítidos que la función D-bass analógica.

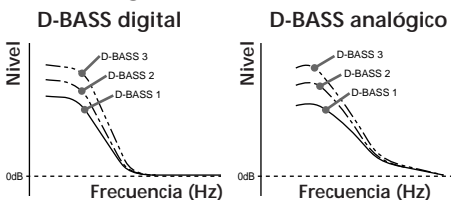

Ajuste de la curva de graves

Gire el dial D-BASS para ajustar el nivel de graves (1, 2 o 3).

"D-BASS"* aparece en el visor.

* La característica D-bass digital se encuentra disponible durante la reproducción de MD o si conecta una unidad opcional de CD/MD que disponga de la función D-bass digital.

Para cancelar esta acción, gire el dial hasta la posición OFF.

Nota

Si los graves se distorsionan, ajuste el dial D-BASS o el control de volumen.

Unidad de CD/MD

Esta unidad permite controlar hasta 7 unidades de CD y de MD.

Reproducción de discos compactos (CD) o de minidiscos (MD)

- 1 Pulse **(SOURCE)** varias veces para seleccionar CD o MD.
- 2 Pulse **(MODE)** hasta que aparezca la unidad que desee (por ejemplo, CD2 o CD3).
Se inicia la reproducción de CD/MD.

Si una unidad de CD o de MD se encuentra conectado, todos los temas se reproducen desde el principio.

Cambio de la indicación del visor

Cada vez que pulse **(DSPL)** durante la reproducción de CD/MD, la indicación cambiará de la siguiente forma:

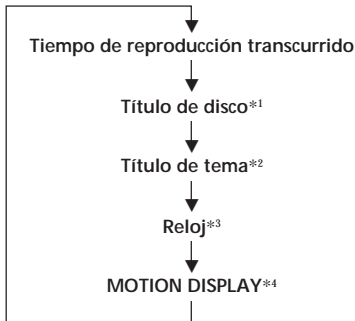

- *1 Si el MD o CD no dispone de ningún título previamente registrado, el visor mostrará "NO D.Name".
- *2 Si el título de tema del MD no está registrado, en el visor aparecerá "NO T.Name".
- *3 Si la información dual se encuentra activada, el reloj no aparecerá en el visor.
- *4 Todos los elementos anteriores se desplazan por el visor uno por uno en orden.

Consejo

Si el título del MD es demasiado largo, es posible hacer que se desplace por el visor pulsando **(SHIFT)** y, a continuación, **(1) (←)**.

Desplazamiento automático del título de un disco

— Desplazamiento Automático

Si el nombre del disco o del tema del MD tiene más de 10 caracteres y la función de desplazamiento automático está activada, la información del visor se desplaza automáticamente de la siguiente manera:

- El nombre del disco aparece al cambiar de disco (si se ha seleccionado el nombre de disco).
- El nombre del tema aparece al cambiar de tema (si se ha seleccionado el nombre de tema).
- El nombre del disco o del tema aparece según el ajuste al pulsar **(SOURCE)** para seleccionar un MD.

Si pulsa **(DSPL)** para cambiar el elemento del visor, el nombre del disco o del tema del MD se desplaza de forma automática, independientemente de que la función esté activada o desactivada.

- 1 Pulse **(SHIFT)** y, a continuación, **(2) (SET UP)** varias veces hasta que aparezca "A.Scr1".

- 2 Pulse **(4) (→)** para seleccionar "A.Scr1 on".

- 3 Pulse **(SHIFT)**.

Para cancelar la función de desplazamiento automático, seleccione "A.Scr1 off" en el paso 2 anterior.

Localización de un tema específico

— Sensor de música automático (AMS)

Durante la reproducción, desplace el control **(SEEK/AMS)** hacia arriba o abajo una vez por cada tema que desee omitir.

Para localizar temas posteriores



Para localizar temas anteriores



Localización de un punto específico de un tema — Búsqueda manual

Durante la reproducción, desplace el control **(SEEK/AMS)** hacia arriba o abajo y manténgalo en esta posición durante unos dos segundos. Suéltelo cuando encuentre la parte que desee.

Para buscar hacia delante



Para buscar hacia atrás



Localización de discos mediante el número de disco

— Selección directa de disco

Pulse el botón numérico correspondiente al número de disco que desee.

El disco que se encuentra en el cambiador actualmente seleccionado comienza a reproducirse.

Exploración de temas

— Exploración de introducciones

Al utilizar esta función, se reproducen los 10 primeros segundos de todos los temas del disco actualmente seleccionado.

1 Durante la reproducción, pulse **(SHIFT)** y, a continuación, **(3)** (PLAY MODE) varias veces hasta que aparezca "Intro".

2 Pulse **(4)** (→) para seleccionar "Intro on".
La exploración de introducciones se iniciará.

3 Pulse **(SHIFT)**.

Para volver al modo de reproducción normal, seleccione "Intro off" en el paso 2 anterior.

Reproducción repetida de temas — Reproducción repetida

Es posible seleccionar:

- Repeat 1 para repetir un tema.
- Repeat 2 para repetir un disco.

1 Durante la reproducción, pulse **(SHIFT)**.

2 Pulse **(6)** (REP) varias veces hasta que aparezca el ajuste que desee.

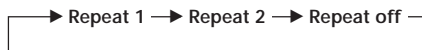

Se inicia la reproducción repetida.

3 Pulse **(SHIFT)**.

Para volver al modo de reproducción normal, seleccione "Repeat off" en el paso 2 anterior.

Reproducción de temas en orden aleatorio

— Reproducción aleatoria

Es posible seleccionar:

- Shuf 1 para reproducir los temas del disco actual en orden aleatorio.
- Shuf All para reproducir todos los temas en orden aleatorio (sólo para cambiadores de CD).

1 Durante la reproducción, pulse **(SHIFT)**.

2 Pulse **(7)** (SHUF) varias veces hasta que aparezca el ajuste que desee.



Se inicia la reproducción en orden aleatorio.

** Es posible disponer de "Shuf All" sólo para cambiadores de CD.*

3 Pulse **(SHIFT)**.

Para volver al modo de reproducción normal, seleccione "Shuf off" en el paso 2 anterior.

Asignación de títulos a los discos compactos

— Memorando de discos (unidad de CD con función de archivo personalizado)

Es posible asignar un título personalizado a cada disco, utilizando un máximo de ocho caracteres para cada uno de éstos. La asignación de títulos permitirá localizar los discos por el nombre (página 17) y seleccionar los temas específicos que se quieran reproducir (página 17).

- 1 Reproduzca el CD y pulse (LIST) durante dos segundos.

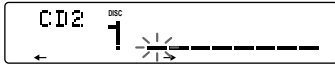

- 2 Introduzca los caracteres.

- 1 Gire el dial en el sentido de las agujas del reloj para seleccionar los caracteres que desee.

(A → B → C → ... Z → 0 → 1 → 2 → ... 9 → + → - → * → / → \ → > → < → . → _)

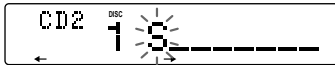

Si gira el dial en el sentido contrario a las agujas del reloj, los caracteres aparecerán en orden inverso.

Si desea introducir un espacio en blanco entre caracteres, seleccione "_" (barra inferior).

- 2 Pulse (4) (→) después de localizar el carácter que desee. El cursor parpadeante se desplaza al espacio siguiente.

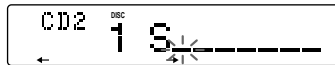

Si pulsa (1) (←), el cursor parpadeante se desplaza al lado izquierdo.

- 3 Repita los pasos 1 y 2 hasta haber introducido todo el nombre.

- 3 Para volver al modo normal de reproducción de CD, pulse (LIST) durante dos segundos.

Consejo

Para borrar o corregir un título, introduzca "_" (barra inferior) por cada carácter.

Visualización del memorando de discos

Pulse (DSPL) durante la reproducción de CD.



Cada vez que pulse (DSPL) durante la reproducción de CD, la indicación cambia de la siguiente forma:

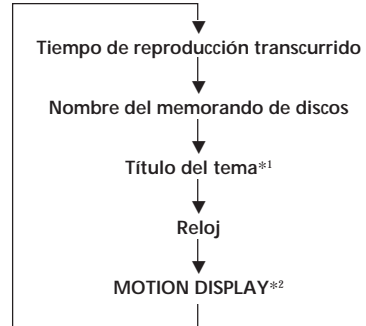

*1 Si ha conectado una unidad de discos CD opcional con la función de CD TEXT, la información del disco CD TEXT aparecerá en el visualizador cuando reproduzca un disco CD TEXT.

*2 Todos los elementos anteriores se desplazan por el visor uno por uno en orden.

Borrado del memorando de discos

- 1 Seleccione la unidad de CD (página 14).
- 2 Pulse (LIST) durante dos segundos.
- 3 Pulse (DSPL) durante dos segundos.
- 4 Gire el dial para seleccionar el título que desee borrar.
- 5 Pulse (5) (ENTER) durante dos segundos. El título se borrará. Repita los pasos 4 y 5 para borrar otros títulos.
- 6 Pulse (LIST) durante dos segundos. La unidad vuelve al modo normal de reproducción de CD.

Localización de discos mediante el nombre

— Función de listado (unidad de CD con función de archivo personalizado o unidad de MD)

Esta función puede utilizarse con discos a los que se ha asignado un título personalizado. Para obtener más información sobre los títulos de disco, consulte “Asignación de títulos a los discos compactos”.

- 1 Pulse **(LIST)** durante un instante. El nombre asignado al disco actualmente en reproducción aparecerá en el visor.



- 2 Pulse **(LIST)** varias veces hasta encontrar el disco deseado.

- 3 Pulse **(5)** (ENTER) para reproducir el disco.

Notas

- Una vez que el título del disco se ha mostrado durante cinco segundos, en el visor vuelve a aparecer la indicación del modo de reproducción normal. Para que desaparezcan las indicaciones del visor, pulse **(DSPL)**.
- No es posible mostrar los títulos de tema durante la reproducción de MD.
- Si no hay discos en el cargador, el visor mostrará "NO Disc".
- Si no se ha asignado ningún nombre personalizado a un disco, el visor mostrará "*****".
- Si la unidad no ha leído la información de discos, el visor mostrará "?". Para introducir el disco, pulse en primer lugar el botón numérico y, a continuación, seleccione el disco que no se ha introducido.
- La información aparecerá sólo en letras mayúsculas. No es posible mostrar ciertas letras (durante la reproducción de MD).

Selección de temas específicos para su reproducción

— Función de banco (unidad de CD con función de archivo personalizado)

Si asigna títulos a los discos, podrá programar la unidad para que omita temas y reproduzca sólo los temas deseados.

- 1 Reproduzca el disco, pulse **(SHIFT)** y, a continuación, **(3)** (PLAY MODE) durante dos segundos.

Modo de edición de banco



Nota

Si no ha asignado títulos a los discos, el modo de edición de banco no aparecerá. Para volver al modo de reproducción normal, pulse **(SHIFT)**.

- 2 Desplace el control **(SEEK/AMS)** hacia arriba o abajo para seleccionar el número de tema que desee omitir y pulse **(5)** (ENTER).



La indicación cambia de "Play" a "Skip". Si desea volver al modo "Play", vuelva a pulsar **(5)** (ENTER).

- 3 Repita el paso 2 para definir el modo "Play" o "Skip" en todos los temas.
- 4 Pulse **(3)** (PLAY MODE) durante dos segundos. La unidad vuelve al modo normal de reproducción de CD.

- 5 Pulse **(SHIFT)**.

Notas

- Es posible definir los modos "Play" y "Skip" para un máximo de 24 temas.
- No es posible definir el modo "Skip" para todos los temas.

ES

Unidad de CD/MD

Reproducción sólo de temas específicos

Es posible seleccionar:

- Bank on para reproducir los temas con el ajuste “Play”.
- Bank inv (Inverso) para reproducir los temas con el ajuste “Skip”.

1 Durante la reproducción, pulse **(SHIFT)** y, a continuación, **(3)** (PLAY MODE) varias veces hasta que aparezca “Bank”.

2 Pulse **(4)** (→) varias veces hasta que aparezca el ajuste que desee.

▶ Bank on → Bank inv → Bank off



La reproducción se inicia a partir del tema siguiente al actual.

3 Pulse **(SHIFT)**.

Para volver al modo normal de reproducción, seleccione “Bank off” en el paso 2.

Información complementaria

Precauciones

- Si aparca el automóvil bajo la luz solar directa y se produce un considerable aumento de temperatura en su interior, deje que la unidad se enfríe antes de utilizarla.
- Si la unidad no recibe alimentación, compruebe las conexiones en primer lugar. Si todo está en orden, examine el fusible.
- Si los altavoces no emiten sonido con un sistema de 2 altavoces, ajuste el control de equilibrio entre altavoces en la posición central.
- Si el automóvil dispone de antena motorizada, observe que ésta se extenderá automáticamente durante el funcionamiento de la unidad.

Si desea realizar alguna consulta o solucionar algún problema referentes a la unidad que no aparezcan en este manual, póngase en contacto con el proveedor Sony más próximo.

Condensación de humedad

En días lluviosos o en zonas muy húmedas, es posible que se condense humedad en las lentes del interior de la unidad. Si esto ocurre, ésta no funcionará correctamente. En este caso, extraiga el MD y espere durante una hora aproximadamente hasta que se evapore la humedad.

Notas sobre los minidisos

Puesto que el MD se encuentra alojado en un cartucho, que lo protege del contacto accidental con los dedos y el polvo, etc., dicho MD puede resistir hasta cierto grado movimientos bruscos. Sin embargo, la existencia de suciedad o polvo en la superficie del cartucho o la deformación del mismo pueden causar fallos de funcionamiento. Para disfrutar de una calidad de sonido óptima, observe lo siguiente:

No toque nunca la superficie del MD mediante la apertura deliberada del obturador del cartucho.

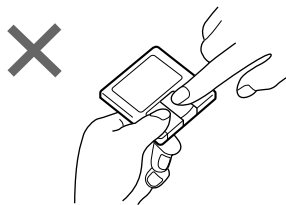

No exponga el MD a la luz solar directa ni a fuentes térmicas como conductos de aire caliente. No lo deje en un automóvil aparcado bajo la luz solar directa, ya que puede producirse un considerable aumento de temperatura en su interior.

Asegúrese de que no lo deja en el salpicadero ni en la bandeja trasera de un automóvil, etc., donde la temperatura puede igualmente ser excesiva.

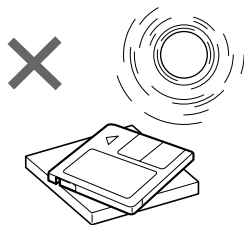

Notas sobre el montaje de las etiquetas

Asegúrese de montar las etiquetas sobre los cartuchos de forma correcta, ya que en caso contrario es posible que los minidiscos se atasquen en el cambiador.

- Monte la etiqueta en una posición adecuada.
- Retire las etiquetas viejas antes de montar otras nuevas.
- Sustituya las etiquetas que comiencen a despegarse del MD.

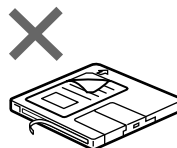
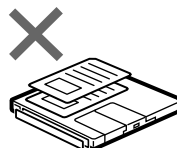
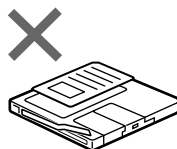

Limpieza

Limpie periódicamente la superficie del cartucho del MD con un paño seco y suave.

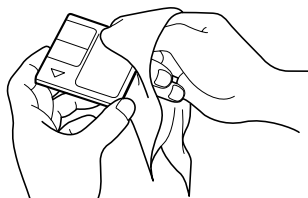

Mantenimiento

Sustitución del fusible

Cuando sustituya el fusible, compruebe que utiliza uno con el amperaje especificado en el fusible. Si éste se funde, compruebe la conexión de alimentación y sustitúyalo. Si una vez sustituido vuelve a fundirse, es posible que exista un funcionamiento defectuoso interno. En este caso, póngase en contacto con el proveedor Sony más próximo.

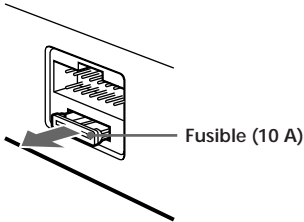

Advertencia

No utilice nunca un fusible de amperaje superior al del suministrado con la unidad, ya que ésta podría dañarse.

ES

Limpieza de los conectores

La unidad puede no funcionar correctamente si los conectores de la misma y del panel frontal están sucios. Con el fin de evitarlo, abra el panel frontal pulsando (RELEASE); a continuación, sepárelo y limpie los conectores con un bastoncillo humedecido en alcohol. No aplique demasiada presión, ya que los conectores podrían dañarse.

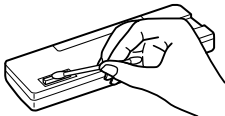
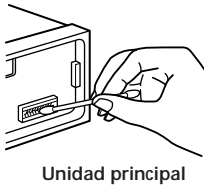

Parte posterior del panel frontal

Notas

- Como medida de seguridad, antes de limpiar los conectores, apague el motor y extraiga la llave del interruptor de encendido.
- No toque nunca los conectores directamente con los dedos o con cualquier dispositivo metálico.

Desmontaje de la unidad

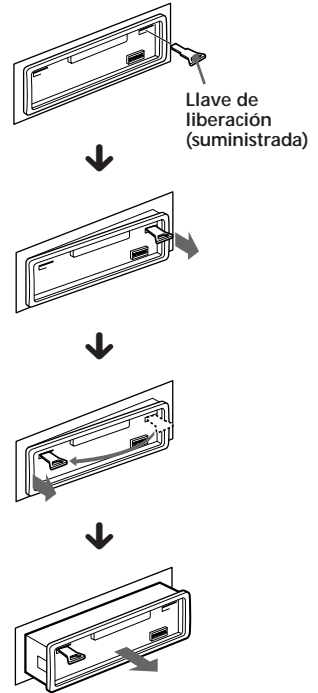

Tire de la unidad hacia fuera mientras la llave de liberación se encuentra insertada.

Presione el clip del interior de la cubierta frontal con un destornillador fino, y haga palanca para liberar dicha cubierta.

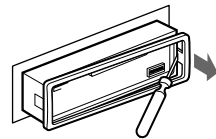

Especificaciones

Sección del reproductor de minidiscos

Relación señal-ruido	90 dB
Respuesta de frecuencia	10 - 20.000 Hz
Fluctuación y trémolo	Inferior al límite medible

Sección del sintonizador

FM

Gama de sintonización	Intervalo de sintonía de FM: 50 kHz/200 kHz conmutable 87,5 - 108,0 MHz (intervalo de 50 kHz) 87,5 - 107,9 MHz (intervalo de 200 kHz)
Terminal de antena	Conector de antena externa
Frecuencia intermedia	10,7 MHz
Sensibilidad utilizable	10 dBf
Selectividad	75 dB a 400 kHz
Relación señal-ruido	62 dB (estéreo), 65 dB (mono)
Distorsión armónica a 1 kHz	0,9 % (estéreo), 0,5 % (mono)
Separación	35 dB a 1 kHz
Respuesta de frecuencia	30 - 15.000 Hz
Relación de captura	2 dB

AM

Gama de sintonización	Intervalo de sintonía de AM: 9 kHz/10 kHz conmutable 531 - 1.602 kHz (intervalo de 9 kHz) 530 - 1.710 kHz (intervalo de 10 kHz)
Terminal de antena	Conector de antena externa
Frecuencia intermedia	10,71 MHz/450 kHz
Sensibilidad	30 µV

Sección del amplificador de potencia

Salidas	Salidas de altavoz (conectores de sellado seguro)
Impedancia de altavoz	4 - 8 ohmios
Salida máxima de potencia	40 W × 4 (a 4 ohmios)

Generales

Salidas	Salidas de línea (2) Cable de control de relé de antena motorizada Cable de control de amplificador de potencia Cable de control de atenuación para teléfono Cable de control de iluminación
Controles de tono	Graves ±8 dB a 100 Hz Agudos ±8 dB a 10 kHz
Requisitos de alimentación	Batería de automóvil de 12 V CC (toma a tierra negativa)
Dimensiones	Aprox. 178 × 50 × 184 mm (an/al/prf)
Dimensión de montaje	Aprox. 182 × 53 × 162 mm (an/al/prf)
Masa	Aprox. 1,2 kg
Accesorios suministrados	Componentes para instalación y conexiones (1 juego) Estuche para el panel frontal (1) Mando a distancia rotativo RM-X4S (1) Cable BUS (suministrado con un cable de pines RCA) RC-61 (1 m), RC-62 (2 m) Cable de pines RCA RC-63 (1 m) Paño de limpieza XP-CD1 Adaptador sencillo de discos compactos CSA-8
Accesorios opcionales	Cambiador de CD CDX-715 (10 discos), CDX-T65 (6 discos), CDX-T62 (6 discos)
Equipo opcional	Cambiador de MD MDX-62 Selector de fuente XA-C30

Las patentes EE.UU. y extranjeras han sido otorgadas por Dolby Laboratories Licensing Corporation.

Diseño y especificaciones sujetos a cambios sin previo aviso.

ES

Información complementaria

Guía de solución de problemas

La siguiente lista de comprobaciones proporciona ayuda para solucionar la mayoría de los problemas que pueden producirse con la unidad.

Antes de consultar la lista que aparece a continuación, compruebe los procedimientos de conexión y funcionamiento.

Generales

Problema	Causa/Solución
Ausencia de sonido	<ul style="list-style-type: none">• Gire el dial en el sentido de las agujas del reloj para ajustar el volumen.• Ajuste el control de equilibrio entre los altavoces en la posición central para sistemas de 2 altavoces.
Se ha borrado el contenido de la memoria.	<ul style="list-style-type: none">• Ha desconectado el cable de alimentación o la batería.• Ha pulsado el botón de restauración. → Vuelva a realizar el almacenamiento en la memoria.
El visor no muestra indicaciones.	Retire el panel frontal y limpie los conectores. Para obtener más información, consulte el apartado "Limpieza de los conectores" (página 20).
Ausencia de pitidos	<ul style="list-style-type: none">• Los pitidos están atenuados (página 13).

ES

Reproducción de CD/MD

Problema	Causa/Solución
No es posible insertar un disco.	<ul style="list-style-type: none">• Ya hay un CD insertado.• Ha insertado el CD a la fuerza incorrectamente o al revés MD.
La reproducción no se inicia.	Disco defectuoso MD o con polvo CD.
Los botones de funcionamiento no se activan.	Pulse el botón de restauración.
El sonido se omite debido a vibraciones.	<ul style="list-style-type: none">• Ha instalado la unidad en un ángulo superior a los 20°.• No ha instalado la unidad en una parte segura del automóvil.

Recepción de radio

Problema	Causa/Solución
No es posible realizar la sintonización de programación.	<ul style="list-style-type: none">• Memorice la frecuencia correcta.• La emisión es demasiado débil.
No es posible realizar la sintonización automática.	La emisión es demasiado débil. → Utilice la sintonización manual.
La indicación "ST" parpadea.	<ul style="list-style-type: none">• Realice la sintonización con precisión.• La emisión es demasiado débil. → Realice el ajuste en el modo monofónico MONO (página 10).

Indicaciones de error (cuando se ha conectado el unidad de CD/MD opcional)

Las siguientes indicaciones parpadearán durante cinco segundos aproximadamente y se oirá una alarma.

Indicación	Causa	Solución
NO Mag	No ha insertado el cargador de discos en el unidad de CD/MD.	Inserte el cargador con discos en el unidad de CD/MD.
NO Disc	No ha insertado ningún disco en el unidad.	Inserte los discos en el unidad de CD/MD.
NG Discs	El CD/MD no se reproduce debido a algún problema.	Inserte otro CD/MD.
Error ^{*1}	Un CD está sucio o insertado al revés* ² .	Limpie el CD o insértelo correctamente.
	No es posible reproducir un MD debido a algún problema* ² .	Inserte otro MD.
Blank ^{*1}	No ha grabado ningún tema en el MD* ² .	Reproduzca un MD con temas grabados.
Push Reset	No es posible emplear el unidad de CD/MD debido a algún problema.	Pulse el botón de restauración de la unidad.
Not Ready	La tapa del unidad de minidiscos está abierta o los minidiscos no se han insertado correctamente.	Cierre la tapa o inserte los minidiscos correctamente.

*¹ Si se produce un error durante la reproducción de un MD o de un CD, el número del MD o del CD no aparecerá en el visor.

*² El visor mostrará el número del disco que causa el error.

Si el problema no se soluciona con las sugerencias anteriormente enumeradas, póngase en contacto con el proveedor Sony más próximo.